



Katedra softwarového inženýrství,  
Matematicko-fyzikální fakulta,  
Univerzita Karlova, Praha



## Lekce 8: Síťová vrstva a směrování

# hlavní úkol síťové vrstvy

- doručovat data od jejich zdroje až k jejich koncovým adresátům
  - což typicky obnáší přenos přes mezilehlé uzly
    - linková vrstva se stará jen o doručování k přímým sousedům (v dosahu přímého spojení) a nezabývá se přenosem "dál" ....
- k tomu je zapotřebí:
  - vyhledání vhodné (optimální) cesty k cílovému uzlu
    - tzv. **směrování** (routing), rozhodnutí o dalším (odchozím) směru přenosu
  - „přenesení“ přes mezilehlé uzly
    - tzv. **forwarding** – faktické předání datového paketu v odchozím směru
- dalším úkolem síťové vrstvy je předcházet zahlcení
  - congestion control
    - něco jiného než řízení toku
- dalším úkolem je (může být) zajištění tzv. kvality služeb
  - QoS, Quality of Service
    - mj. podpora multimediálních aplikací

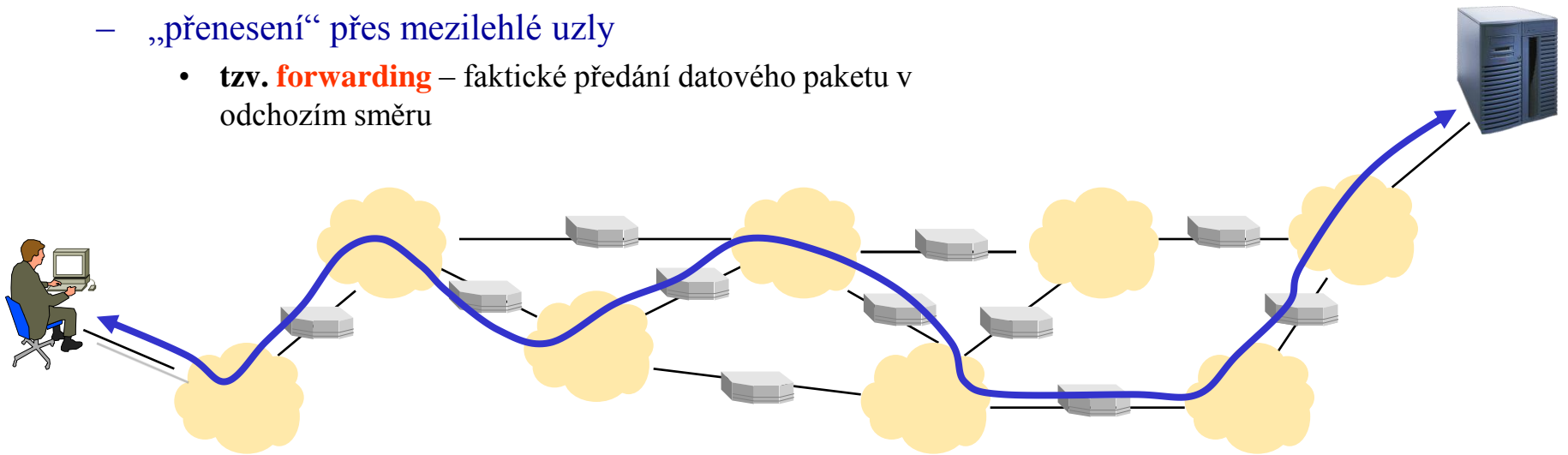

# požadavky na síťovou vrstvu

- přenosové služby, které poskytuje transportní vrstvě, by měly být:
  - **funkční**
    - nemělo by docházet (moc často) k zahlcení
  - **nezávislé na konkrétní topologii sítě**
    - aby si transportní vrstva mohla myslet, že existuje přímé spojení každého s každým
  - **nezávislé na konkrétní přenosové technologii dílčích sítí**
    - aby si transportní vrstva nemusela uvědomovat odlišnosti v přenosových technologiích
  - **adresování by mělo být jednotné**
    - v rámci LAN i WAN
      - např. IP adresy v TCP/IP
- "otevřené otázky":
  - měla by síťová vrstva fungovat spolehlivě, či naopak nespolehlivě?
  - má fungovat stylem "best effort", nebo garantovat kvalitu služeb
  - má fungovat spojovaně, nebo nespojovaně?
  - .....

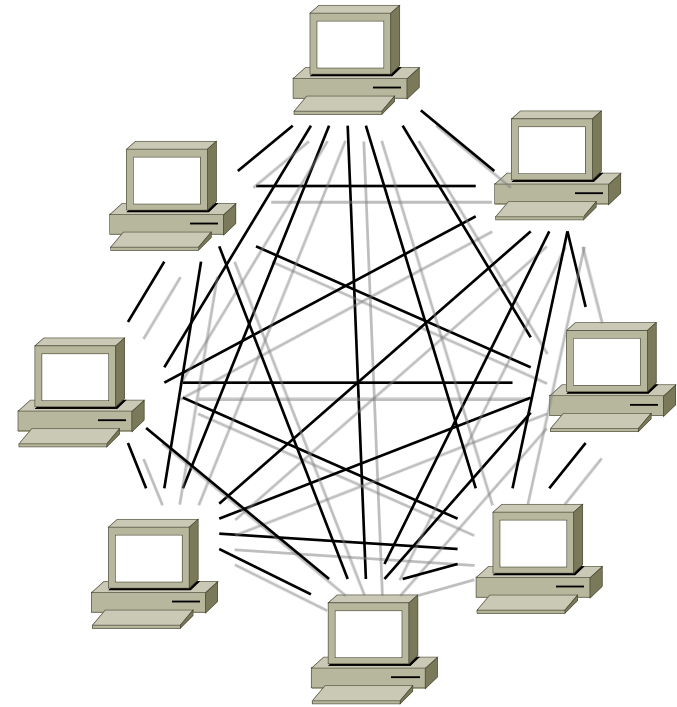

# možnosti fungování síťové vrstvy

(obvyklé) možnosti jsou:

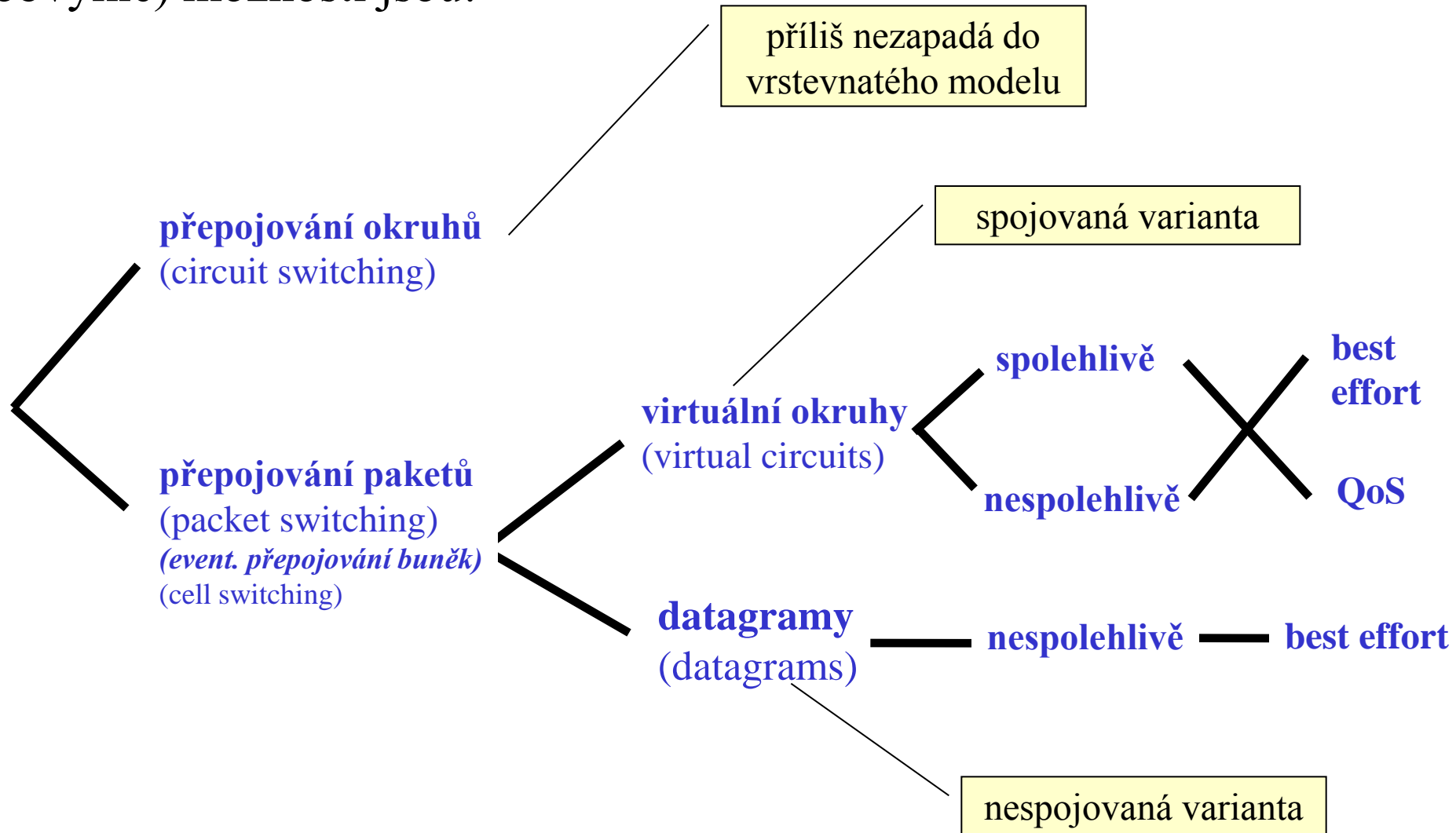

# ad otevřené otázky

- má síťová vrstva fungovat **spojovaně**, nebo **nespojovaně**?
- má zajišťovat **spolehlivost**, nebo nemusí?
  - má se soustředit jen na přenos, a nezabývat se dalšími věcmi?
  - má být jednoduchá, nebo naopak složitá (vybavená funkcemi a schopnostmi)?
- otázka ve skutečnosti zní takto:
  - kam má být umístěna složitost (inteligence)? Do síťové vrstvy, nebo do transportní?

= spojovaná, spolehlivá, QoS ...

= nespojovaná, nespolehlivá, best effort ...

- "*lidé od spojů*":
  - síťová vrstva by měla být spíše bohatší ....
    - měla by zajišťovat spolehlivost přenosu
    - měla by fungovat spojovaně
    - měla by ev. nabízet i další služby
      - garanci kvality
      - možnost rezervace přenosové kapacity
  - znamená to, že přenosová část sítě bude muset mít velkou vlastní inteligenci!
    - bude fungovat méně efektivně
    - někdo to bude muset zaplatit
- "*lidé od počítačů*"
  - síťová vrstva by měla být co nejjednodušší a nejnvýkonnější
    - měla by se soustředit jen na svůj "core byznys" – na přenos paketů
  - inteligence má být až v koncových uzlech

# virtuální okruhy vs. datagramy

## virtuální okruhy:

- přenáší se **pakety**
- paket je opatřen *identifikátorem virtuálního okruhu*
  - který může být i poměrně malý
- pakety cestují vždy stejnou cestou
  - je zaručeno správné pořadí doručování paketů
- mechanismus přenosu po virtuálních okruzích je **stavový**
  - navázáním spojení dochází ke změně stavu
  - je nutné explicitně ukončovat spojení
  - při výpadku je nutné podnikat nápravné akce

## datagramová služba:

- přenáší se **datagramy**
- datagram je opatřen *celou adresou svého příjemce*
  - která může být dost velká
- datagramy nemusí ke svému cíli cestovat vždy stejnou cestou
  - není zaručeno pořadí doručování datagramů
- přenos datagramů je **bezstavový**
  - není navazováno spojení, nemění se stav
  - není nutné jakkoli ukončovat spojení (někomu signalizovat konec)



# virtuální okruhy vs. datagramy

- virtuální okruhy:
  - je nutné nejprve navázat spojení
    - v rámci toho dojde k vytyčení přenosové trasy
    - **routing** (rozhodnutí o volbě směru) se provádí **jednou**, při navazování spojení
  - data se přenáší vždy **stejnou cestou**
    - **forwarding** ("předání dál") se realizuje podle předem určeného (zvoleného) směru
  - **nedokáže to (samo) reagovat na dynamické změny v síti**
    - výhodné pro (intenzivnější) přenosy (větších objemů dat)

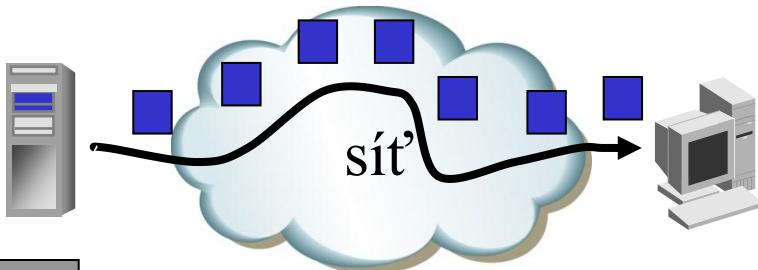

- datagramy
  - spojení se **nenavazuje**
    - **routing** (rozhodování o volbě směru) se provádí **pokaždé znovu**
      - pro každý datagram, v každém uzlu
  - data se **nemusí přenášet vždy stejnou cestou**
  - přenos dokáže reagovat na **průběžné změny v síti**
    - výhodné pro menší a „řidší“ (více příležitostné) přenosy

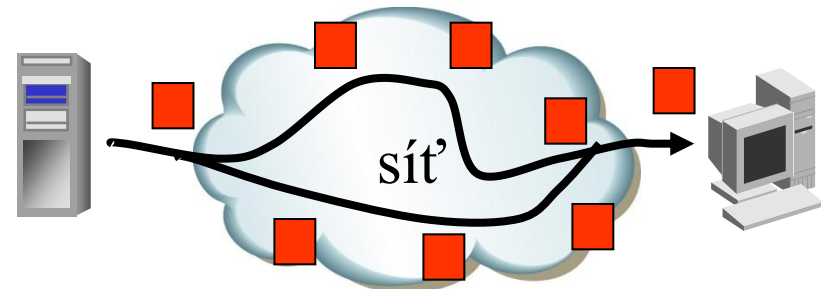

# směrovač (router)

- zařízení, které zajišťuje propojení na úrovni síťové vrstvy se označuje jako **směrovač** (router)
  - tj. funguje na úrovni síťové vrstvy
  - v prostředí s přepojováním paketů
    - zajišťuje manipulaci s pakety
    - řeší vlastní volbu směru (směrování) i "realizaci přeskočku" (forwarding)
  - propojuje dvě či více sítí
    - síť = soustava uzlů vzájemně propojených na úrovni linkové vrstvy

## přepínač (switch)

je zařízení, které propojuje na linkové vrstvě

## opakovač (repeater)

propojuje na fyzické vrstvě

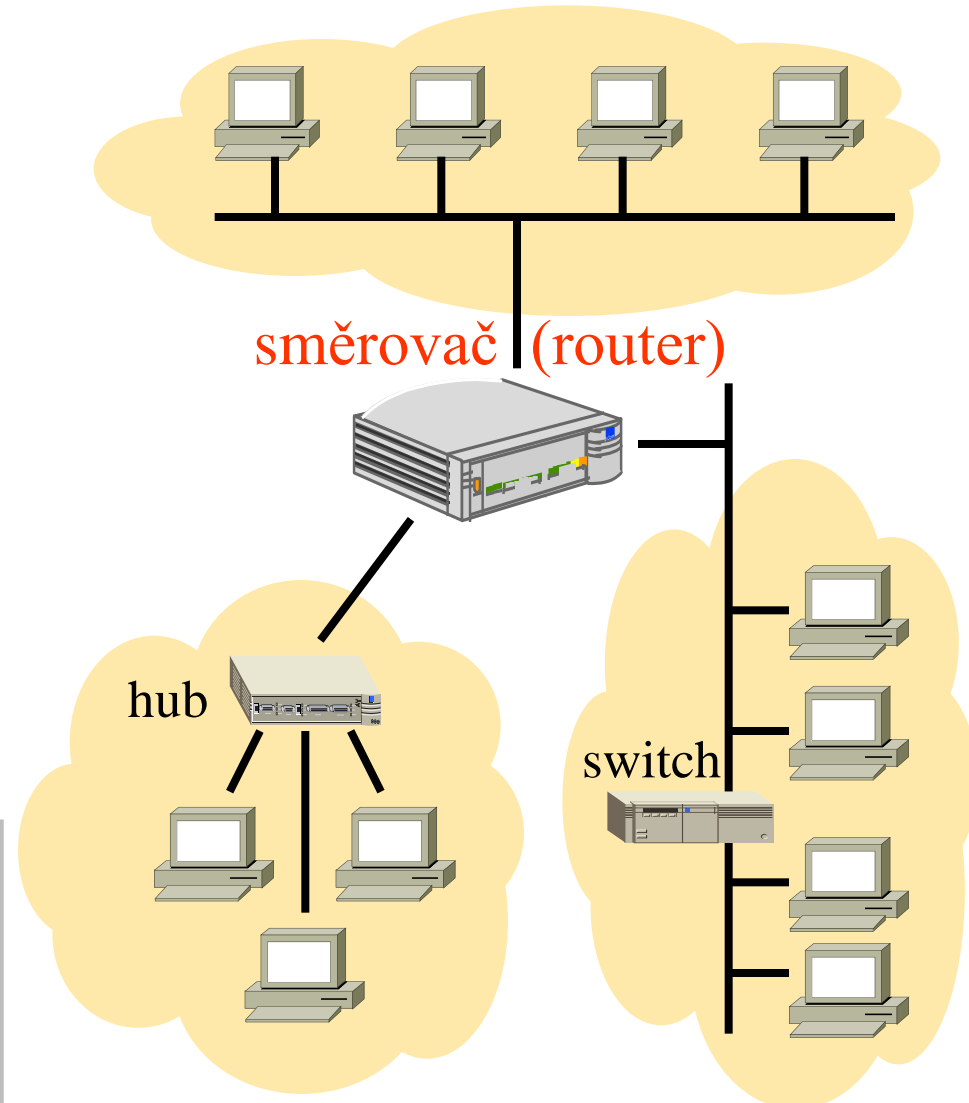



# princip fungování směrovače

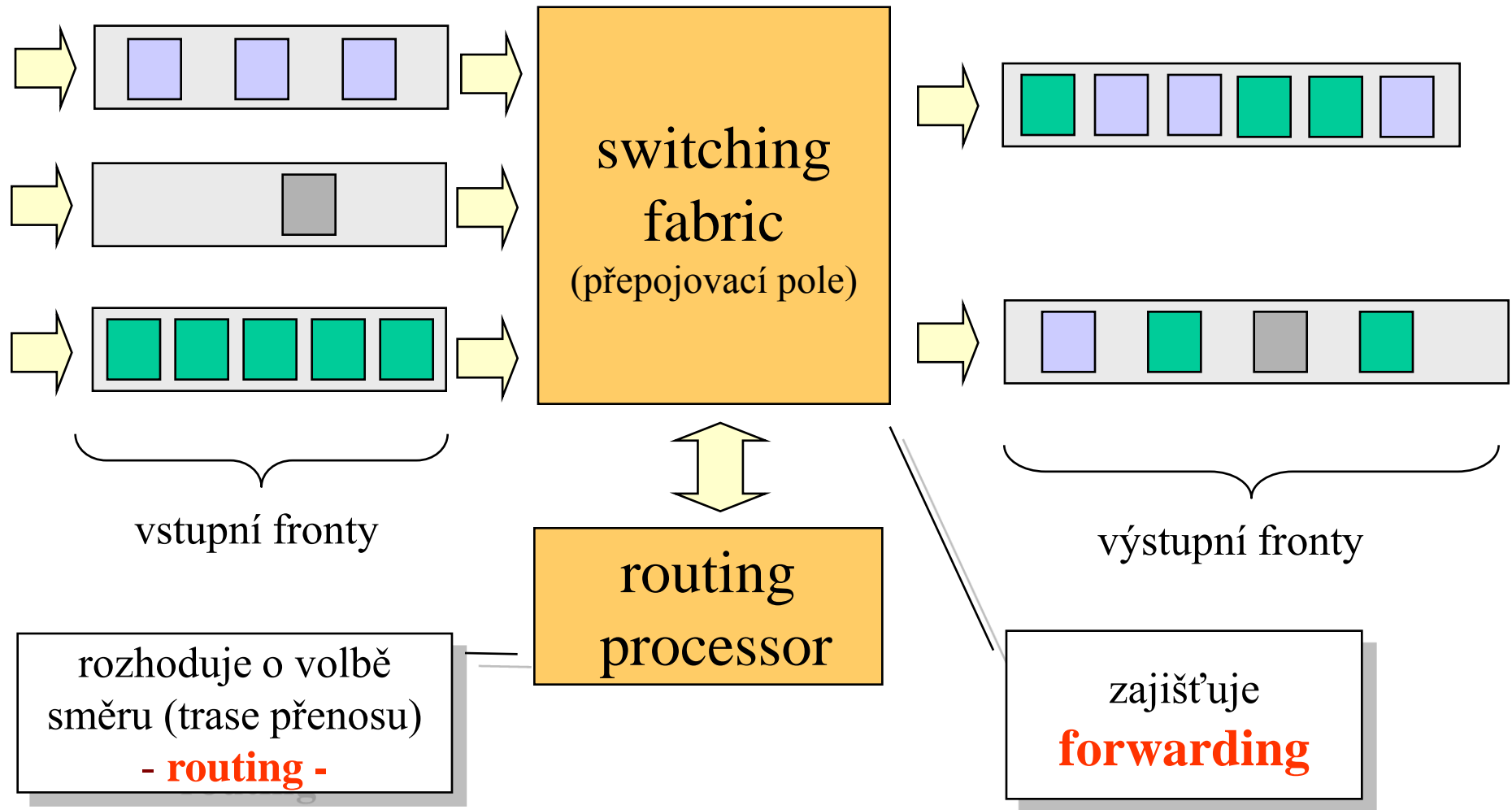

# realizace přepojovacího pole

paměť (s více porty)

pakety se předávají mezi frontami přes sdílenou paměť

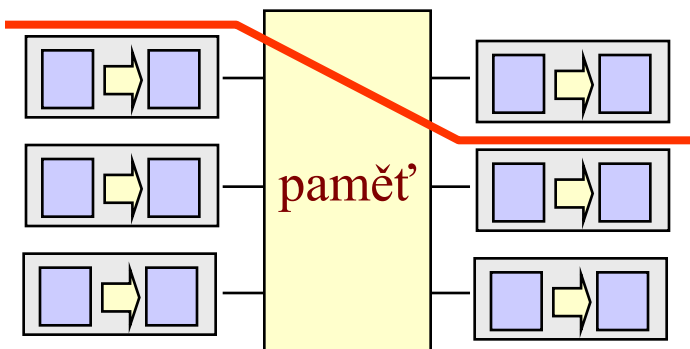

sběrnice

fronty jsou propojeny přes sběrnici, vždy se po ní přenáší jen jeden paket

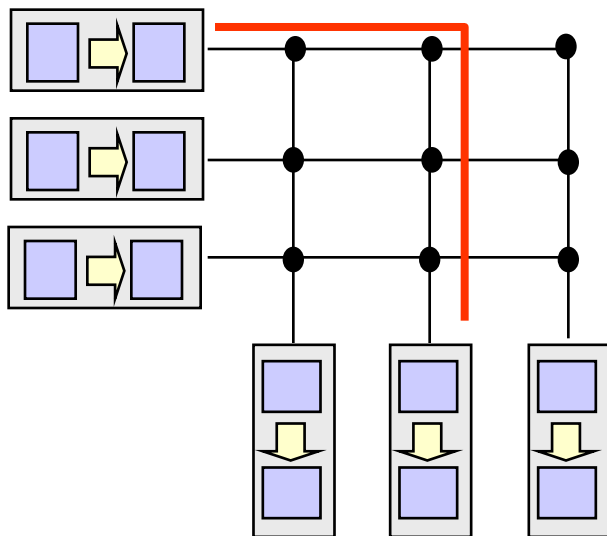
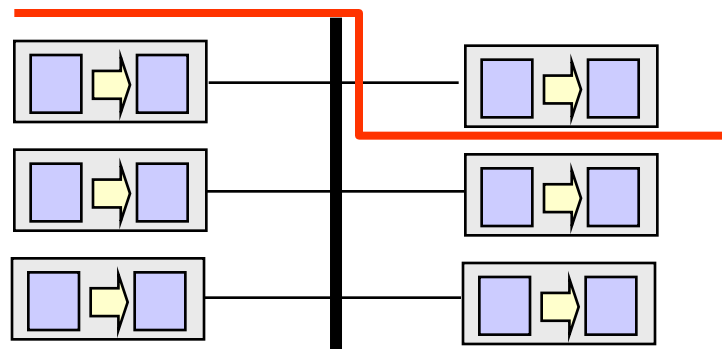

**"crossbar"**  
propojovací síť  
s  $N + N$  sběrnici

# směrovací tabulky (routing tables)

- každý směrovač musí mít určité informace o topologii sítě
  - kromě "zvláštních" metod směrování které pracují bez znalosti topologie sítě,
    - například: záplavové směrování, metoda horké brambory
- informace o topologii si směrovač udržuje v rámci své **směrovací tabulky**
  - u adaptivních algoritmů směrování (které se dynamicky adaptují na momentální stav sítě), musí být směrovací tabulky průběžně (dynamicky) aktualizovány
    - vhodnou výměnou aktualizací informací mezi směrovači
  - u neadaptivních algoritmů lze tabulky naplnit jednorázově (dopředu – staticky)

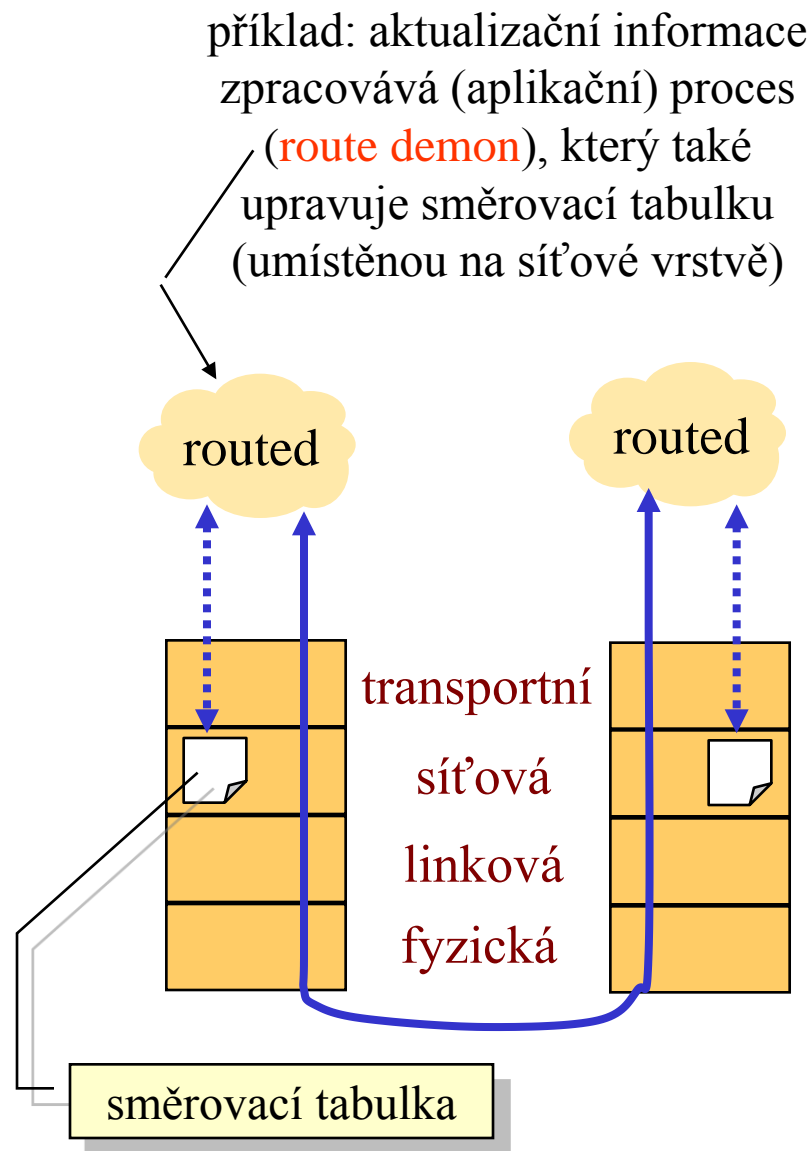

# představa využití směrovacích tabulek (pro nespojovanou variantu směrování)

- směrovací tabulka obsahuje trojice údajů  
<cílová síť; vzdálenost; odchozí směr>
  - směrovače typicky směřují podle příslušnosti k cílové síti
- postup při zpracování paketu
  - paket obsahuje adresu cílové sítě
  - směrovač použije cílovou adresu jako klíč pro hledání v tabulce
    - prohledá tabulku, najde položku ....
  - podle nalezené položky směrovač určí odchozí směr a předá paket tímto směrem
- adaptace na změny v síti
  - obsah směrovacích tabulek se dynamicky mění
    - v závislosti na dění v síti
- (adaptivní) směrovací algoritmy
  - neustále "pře počítávají" obsah směrovacích tabulek

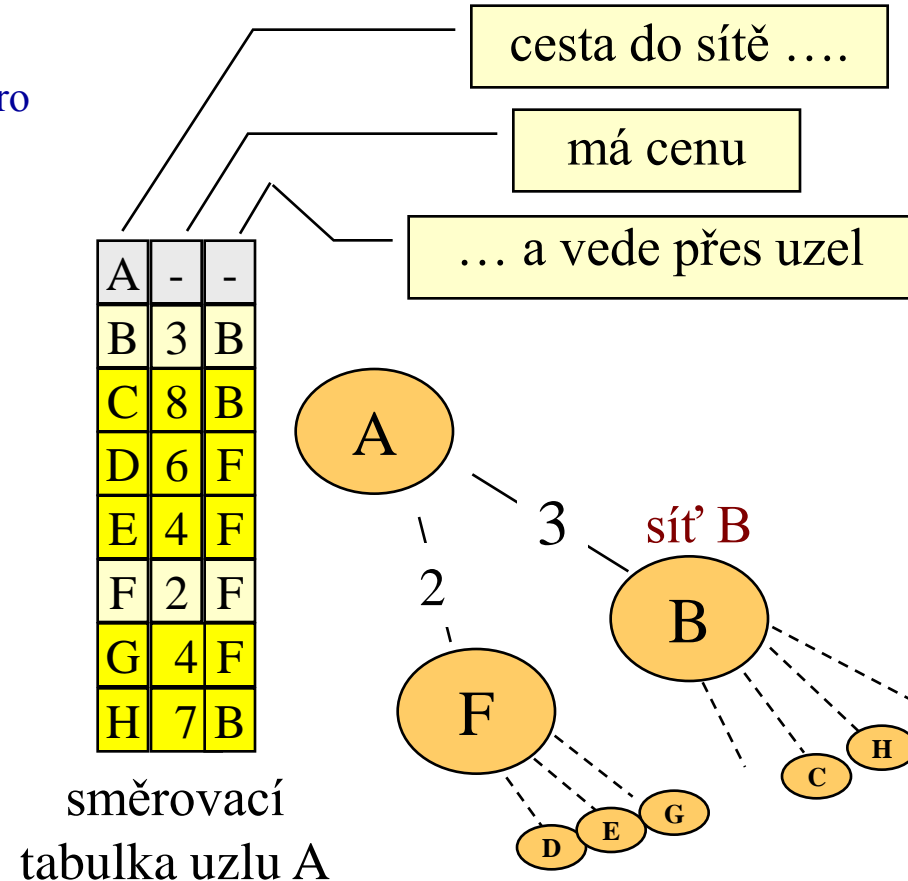
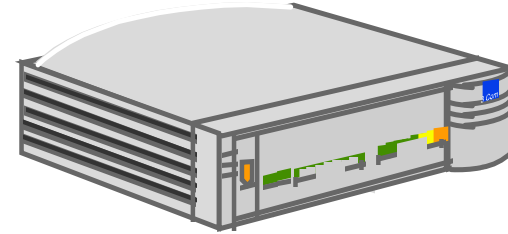

# klasifikace algoritmů směrování

- algoritmy směrování se snaží hledat optimální cestu
- co je optimální?
  - nejkratší
    - a v jakém smyslu? V počtu přeskoků, délce kabelu či přenosové cesty?
  - nejrychlejší
    - co do přenosového zpoždění, co do délky front?
  - nejlacinější
    - co do nákladů, poplatků?
  - .....
- obecně: zavede se určitá **metrika**, a tou se ohodnotí jednotlivé spoje v síti
  - algoritmy hledají optimální cestu podle této metriky
  - metrika může vyjadřovat např. počet přeskoků, celkovou dobu přenosu, nebo kombinaci .....
- **ne-adaptivní algoritmus:**
  - nesnaží se reagovat na průběžné změny v síti (změny ohodnocení hran)
  - dokáže „vypočítat“ optimální trasy předem
  - nepotřebuje přenášet aktualizaci informace
  - při výpadcích částí sítě může způsobit nefunkčnost sítě
- **adaptivní algoritmus**
  - snaží se reagovat na průběžné změny v síti
  - musí „počítat“ optimální trasy průběžně
  - vyžaduje pravidelný přísun aktualizací informací

záleží také na četnosti  
změn v síti

# klasifikace algoritmů směrování

## • centralizované směrování

- routing (rozhodování o směru) provádí jeden centralizovaný uzel
  - tzv. route server
- jednotlivé směrovače (spíše tzv. "edge switch-e") provádí pouze forwarding
  - kdykoli neví jak, zeptají se route serveru

## • izolované směrování

- směrovače provádí routing i forwarding
- jednotlivé uzly nespolupracují na hledání optimálních cest !!!
  - každý uzel se rozhoduje jen sám za sebe
- příklady:
  - záplavové směrování
  - metoda horké brambory
  - metoda zpětného učení
  - source routing
  - ....
- obecně:
  - méně efektivní, než když uzly spolupracují

## • distribuované směrování

- směrovače provádí routing i forwarding
- uzly vzájemně spolupracují na hledání optimálních cest a na aktualizaci svých směrovacích informací
- příklady:
  - vector distance routing
  - link state routing

## • hierarchické směrování

- obecný problém směrování:
  - směrovací informace (o topologii sítě, stavu spojů, ...) jsou příliš velké, přestává to být únosné
- řešením je dekompozice
  - soustava sítí se rozdělí na více relativně samostatných oblastí (area)
  - uvnitř oblastí se směrování řeší samostatně,
  - "mezi" oblastmi se řeší jen "na hrubo"

# představa centralizovaného směrování

- počítá s existencí jednoho centrálního subjektu (route serveru), který:
  - sám vypočítává (jednorázově nebo průběžně) nejvýhodnější cesty
  - výsledky distribuuje všem směrovačům, které se podle nich řídí
    - a pamatují si je v cache paměti
- použitý algoritmus směrování může být adaptivní i neadaptivní
- s výpadkem route serveru přestává síť fungovat
- v praxi se moc nepoužívá
  - používají se spíše distribuované (a izolované) varianty bez centrálního prvku

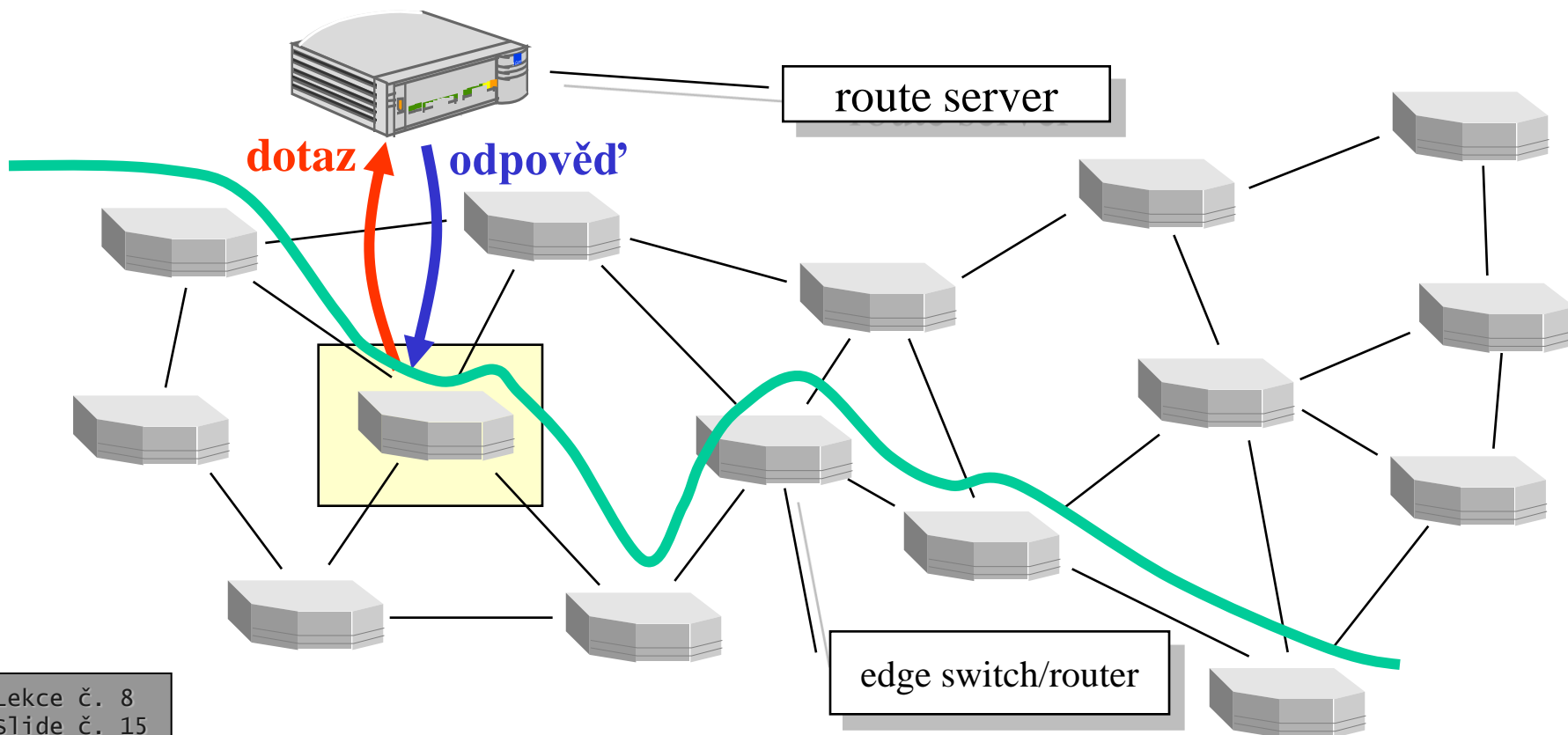

# záplavové směrování (flooding)

- varianta izolovaného směrování
- v každém mezilehlém uzlu je každý paket rozeslán do všech směrů které existují
  - kromě toho, ze kterého přišel
- je to **maximálně robustní**
  - pokud existuje cesta k cíli, je nalezena (dokonce ta "nejkratší")
- **realizace je velmi jednoduchá**
  - nevyžadují se žádné směrovací tabulky
  - není nutné přenášet žádné aktualizací informace o stavu sítě
- **problémy jsou s eliminací nadbytečných paketů**
  - řeší se např. vkládáním čítačů do všech paketů, při dočítání k nule je paket eliminován
  - nebo pamatováním již prošlých paketů a eliminací duplikátů
    - podle jejich unikátního ID
- jako metoda pro směrování "běžných" dat se používá ve speciálních sítích
  - například vojenských
- častěji se používá jako mechanismus šíření "speciálních" dat
  - například aktualizací informací
  - pro hledání cesty
  - .....
- a pro speciální účely
  - například pro aktualizaci distribuovaných databází
  - pro distribuci vyhledávacích dotazů distribuovaným vyhledávacím službám

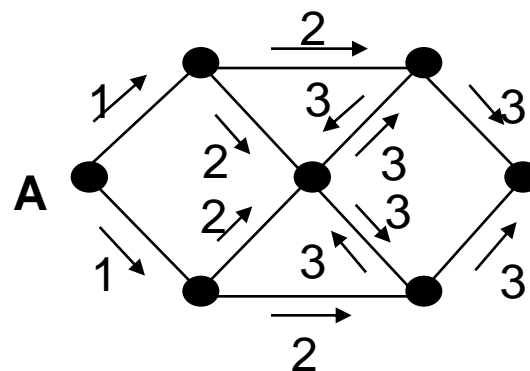



# další příklady izolovaného směrování

## metoda horké brambory

- idea: když začíná být zle, je vhodné se paketů zbavovat co možná nejrychleji
  - být zle = když začínají přetékat výstupní fronty
  - co nejrychleji se zbavit = odeslat tím směrem, který je momentálně nejméně vytížen
    - má nejkratší výstupní frontu
- používá se to jako doplňková metoda pro případ, kdy jiná (základní) metoda směrování vede k přeplnění front
  - nebo v situaci, kdy je třeba zpracovat více paketů najednou, ale nelze je všechny odeslat stejným směrem
    - odešlou se jen některé, ostatní stylem "horké brambory"

## náhodné směrování

- paket je směrován do náhodně zvoleného směru
  - jako "samostatná" metoda směrování nemá příliš velký smysl
    - zvolené cesty jsou sub-optimální, nemusí vést k cíli
  - používá se pro speciální účely
    - jako doplněk k "řádné" metodě směrování
      - například při přetékání výstupních front (jako alternativa k metodě horké brambory)
      - když směrovač nestíhá řádně zpracovat všechny pakety (když jeho rozhodovací kapacita nestačí, jsou některé pakety směrovány "řádně" a jiné náhodně)

# metoda zpětného učení

- každý směrovač si sám získává potřebné informace o topologii z paketů, které skrz něj prochází
  - zpětně se z nich učí znát topologii sítě
- princip (zpětného) učení:
  - na počátku směrovač nic neví a směruje záplavově
  - když přijme paket od uzlu A ze směru S1, odvodí si z toho že A leží ve směru S1
    - když dostane odpověď od uzlu B ze směru S2 (určenou uzlu A), odvodí si
      - že uzel B leží ve směru S2
      - přešle paket cíleně ve směru S1 pro A
- zpětné učení se používá spíše na linkové vrstvě
  - u ethernetových mostů a přepínačů – pro volbu směru k nejbližším sousedům
    - pro směrování ve větších sítích není zpětné učení příliš vhodné

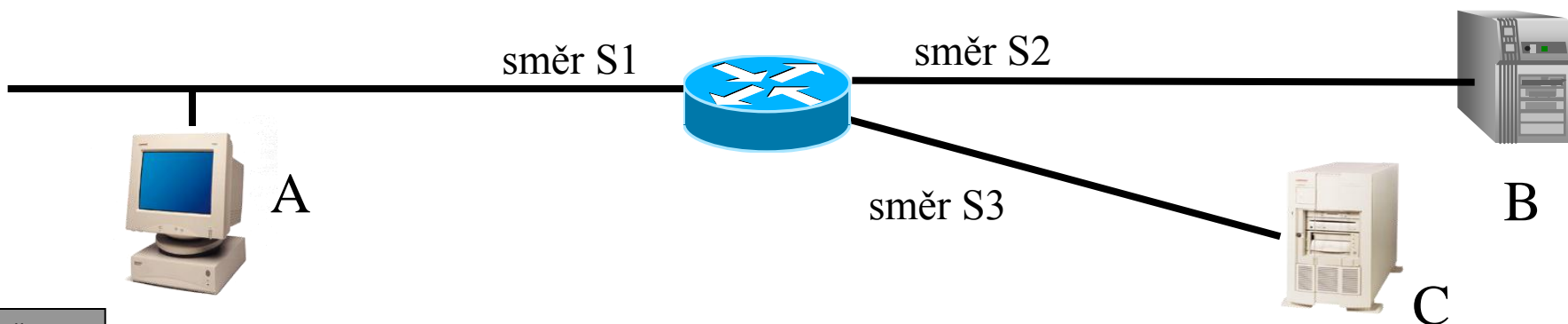

# source routing

- source routing
  - doslova: *zdrojové směrování, směrování prováděné zdrojem*
- podstata:
  - každý jednotlivý rámeček si v sobě nese úplný itinerář
    - úplný seznam uzlů, přes které má projít
  - tento „itinerář“ sestavuje odesílající uzel
    - proto „source“ routing
  - má to blíže k síťové vrstvě než k vrstvě linkové
    - v názvu to má „směrování“ (routing)
- source routing je technika používaná na úrovni linkové vrstvy !!!
  - ačkoli "směrování" naznačuje síťovou vrstvu
  - používá se v Token Ringu
- kde vezme odesílající uzel znalost o topologii sítě, na základě které sestaví úplný itinerář?
  - Před odesláním paketu (paketů) vyšle do sítě průzkumný paket
  - průzkumný paket (spíše rámeček) se šíří záplavově (jako lavina), až dorazí ke svému cíli
  - po dosažení cíle se průzkumný paket vrací a nese v sobě údaj o cestě, kterou se k cíli dostal
- záplavové rozesílání není moc šetrné k přenosové kapacitě
  - ale najde skutečně „nejkratší“ cestu
  - není to ale příliš adaptivní
    - po počátečním nalezení cesty

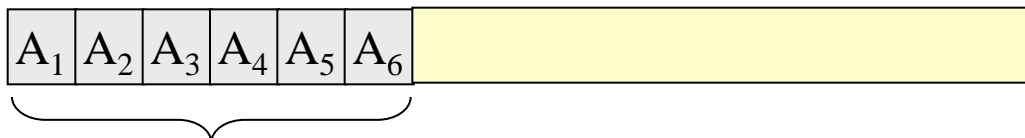

posloupnost uzlů, přes které má být paket přenesen

# představa Source Routing-u

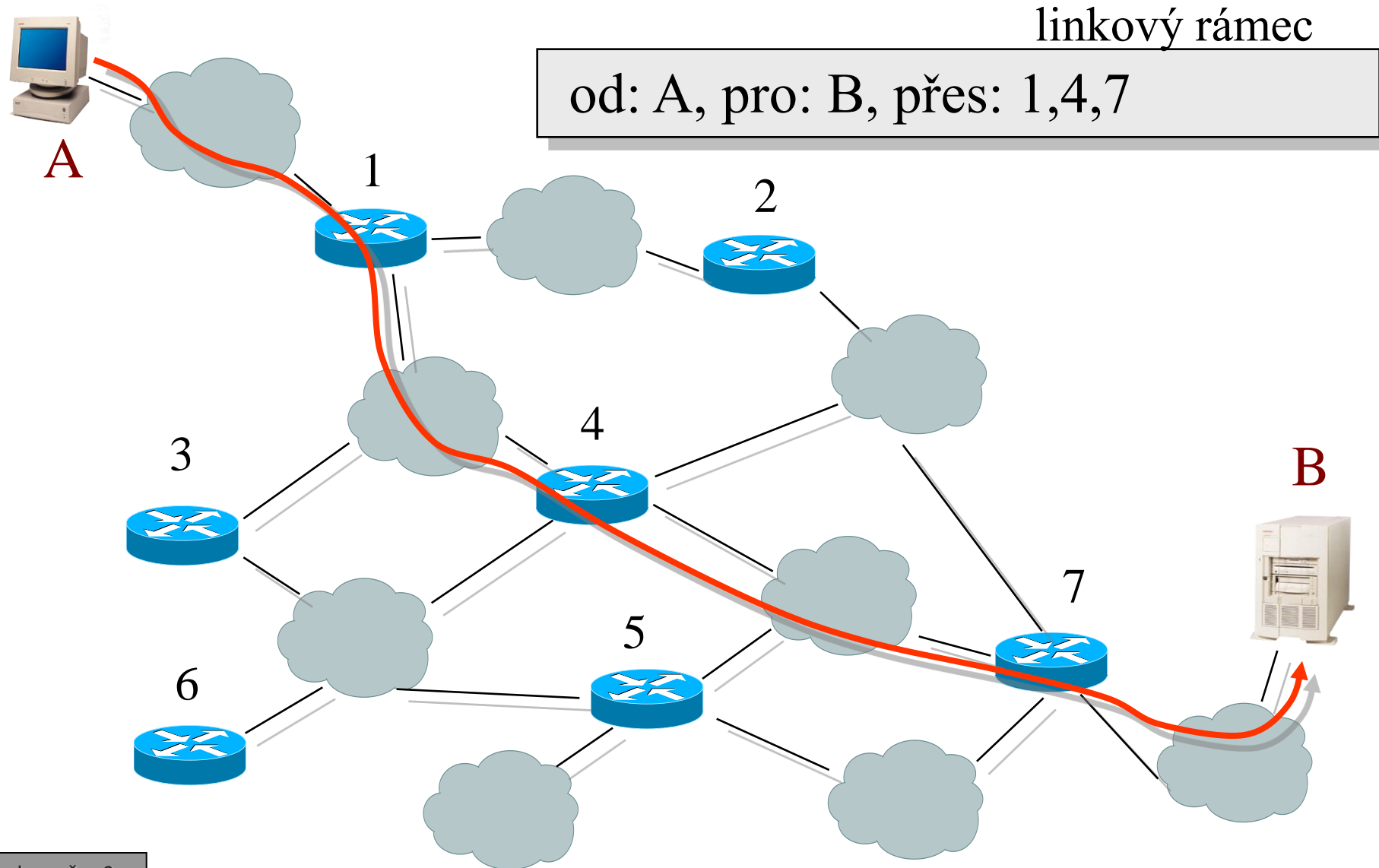

# distribuované směrování

- nejčastěji používaná varianta směrování
- jednotlivé směrovače vzájemně spolupracují
  - posílají si aktualizaci informací o změnách v síti
    - pokud je směrování adaptivní a reaguje na dění v síti
  - případně "části výpočtu"
- spolupráce směrovačů může být různá:
  - výpočet optimálních cest je distribuovaný
    - každý počítá kus, vzájemně si předávají části výpočtů
    - nevýhoda: když jeden udělá chybu, "splete" i ostatní
  - každý si počítá optimální cesty sám
    - uzly si posílají jen "podklady" (informace o dostupnosti a změnách)
- výpočet optimálních cest
  - je klasickou úlohou z teorie grafů
  - používají se například:
    - Bellman-Fordův algoritmus
    - algoritmus Ford-Fulkersona
- z hlediska zatížení sítě (přenosových cest) je důležité:
  - jaké objemy (aktualizačních) informací se přenáší
    - může být limitujícím faktorem
  - jak často
    - pravidelně
    - jen při změně
- základní varianty směrování:
  - **vector distance routing**
    - např. protokol RIP
    - dnes se hodí již jen pro menší sítě
  - **link state routing**
    - např. protokol OSPF
    - hodí se i pro větší sítě

# vector-distance routing

- **idea:**
  - každý směrovač si udržuje tabulku svých nejmenších „vzdáleností“ od všech ostatních uzlů ("vektorů")
  - směrovače si tyto informace vzájemně vyměňují
    - informace typu:
      - já se dostanu k uzlu X za cenu Y
    - jde vlastně o průběžnou výměnu obsahu celých směrovacích tabulek
  - ... **ale výměna probíhá jen mezi přímými sousedy, ne mezi všemi směrovači sítě !!!!!**
  - všechny směrovače si průběžně vypočítávají nové nejkratší vzdálenosti
    - na základě vektorů, které dostávají od svých sousedů
    - výpočet optimálních cest je fakticky distribuovaný
      - když někdo udělá chybu, splete i ostatní
- objemy přenášených dat (pro potřeby aktualizace) jsou hodně velké
  - není to vhodné pro velké sítě
- problémy jsou i s konvergencí:
  - „dobré zprávy“ se šíří rychle
    - to, že někde existuje kratší cesta
  - „špatné zprávy“ se šíří pomalu
    - to, že někde přestala být cesta průchodná
  - **problém „count-to-infinity“**
    - hodnota cesty přes neprůchodnou cestu se zvyšuje v každém kroku o 1
    - trvá to hodně dlouho, než se hodnota zvýší tak aby signalizovala neprůchodnost

# příklad - počáteční stav

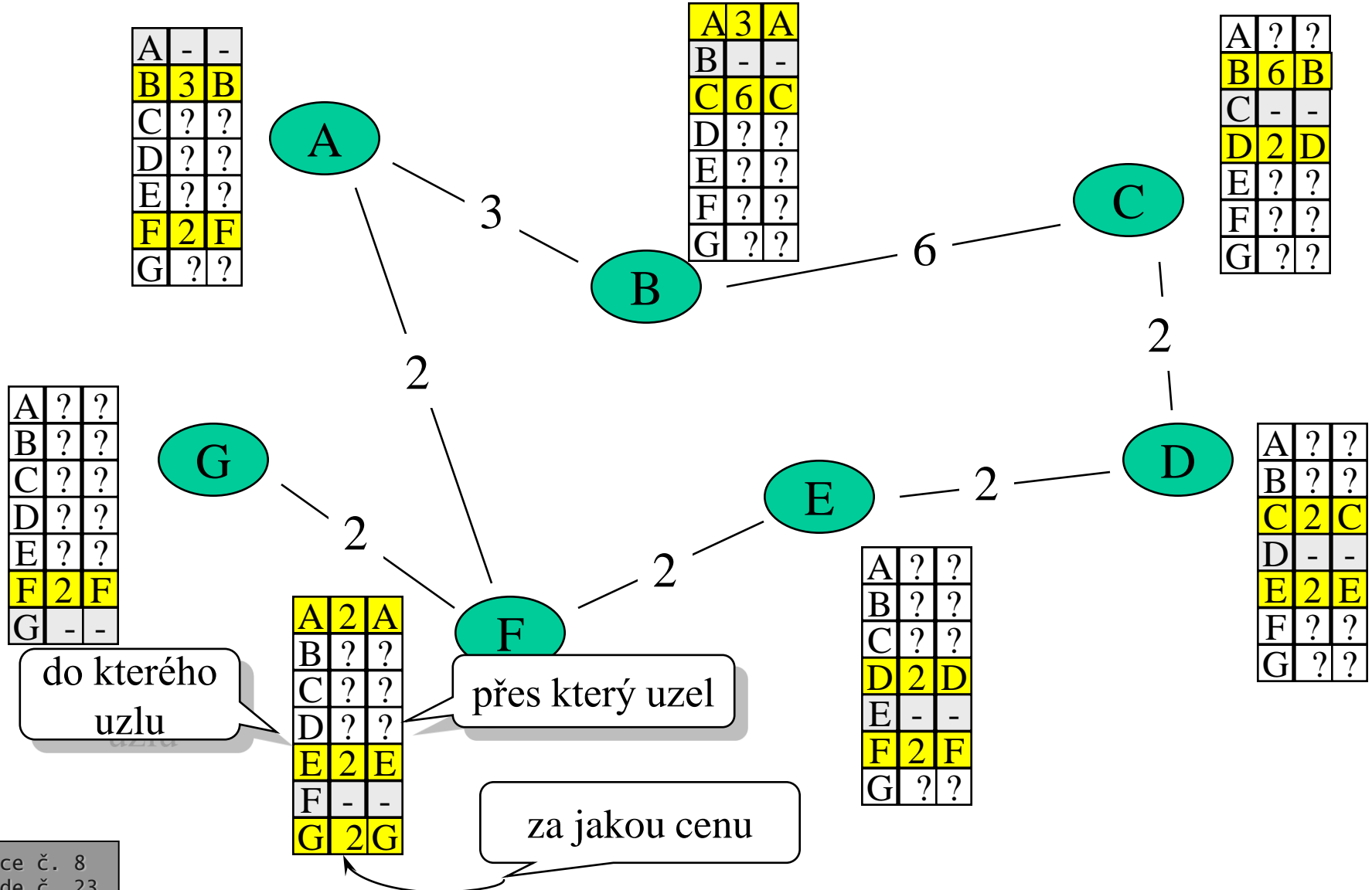

# příklad - stav po 1. kroku

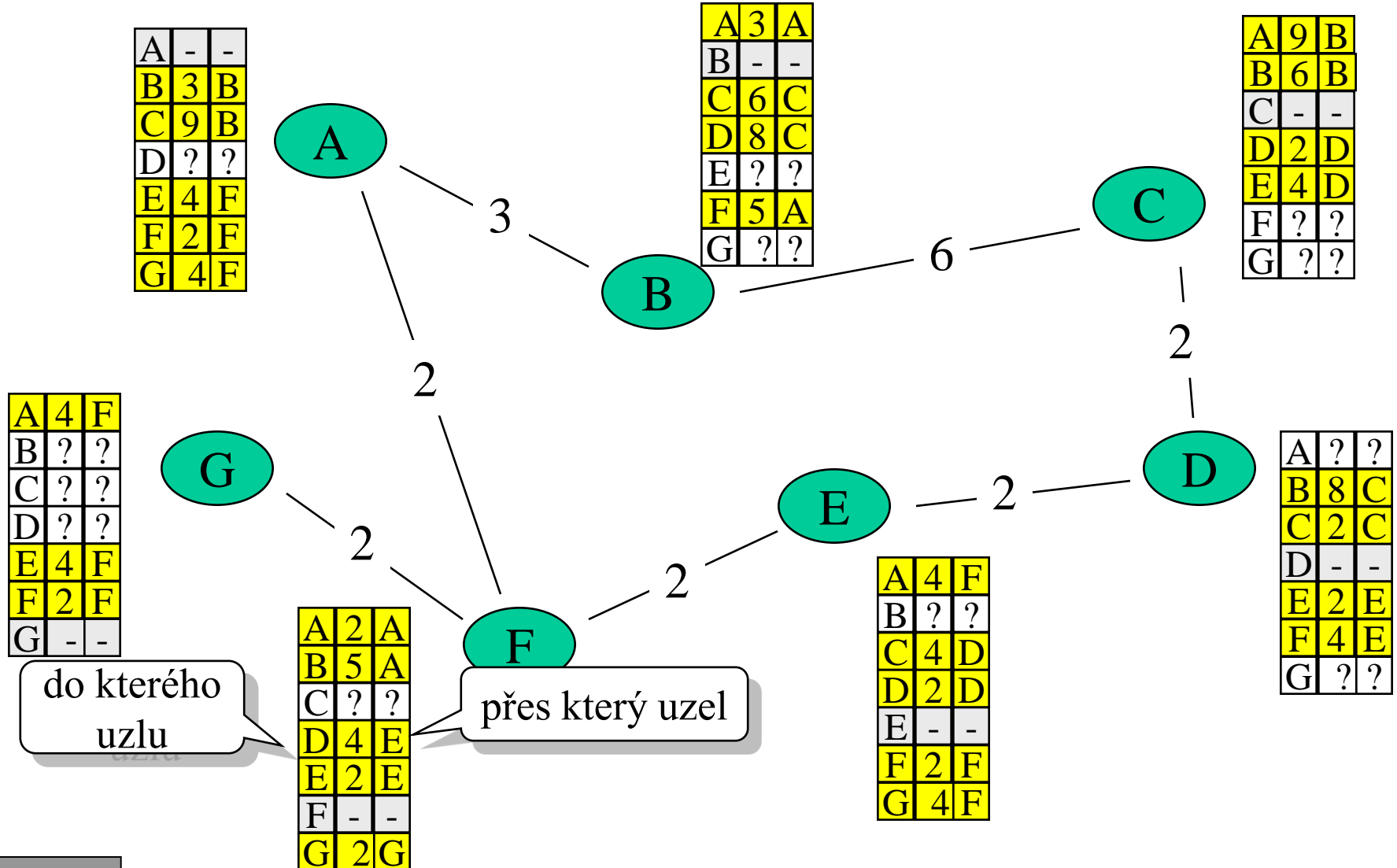



# příklad - stav po 4. kroku

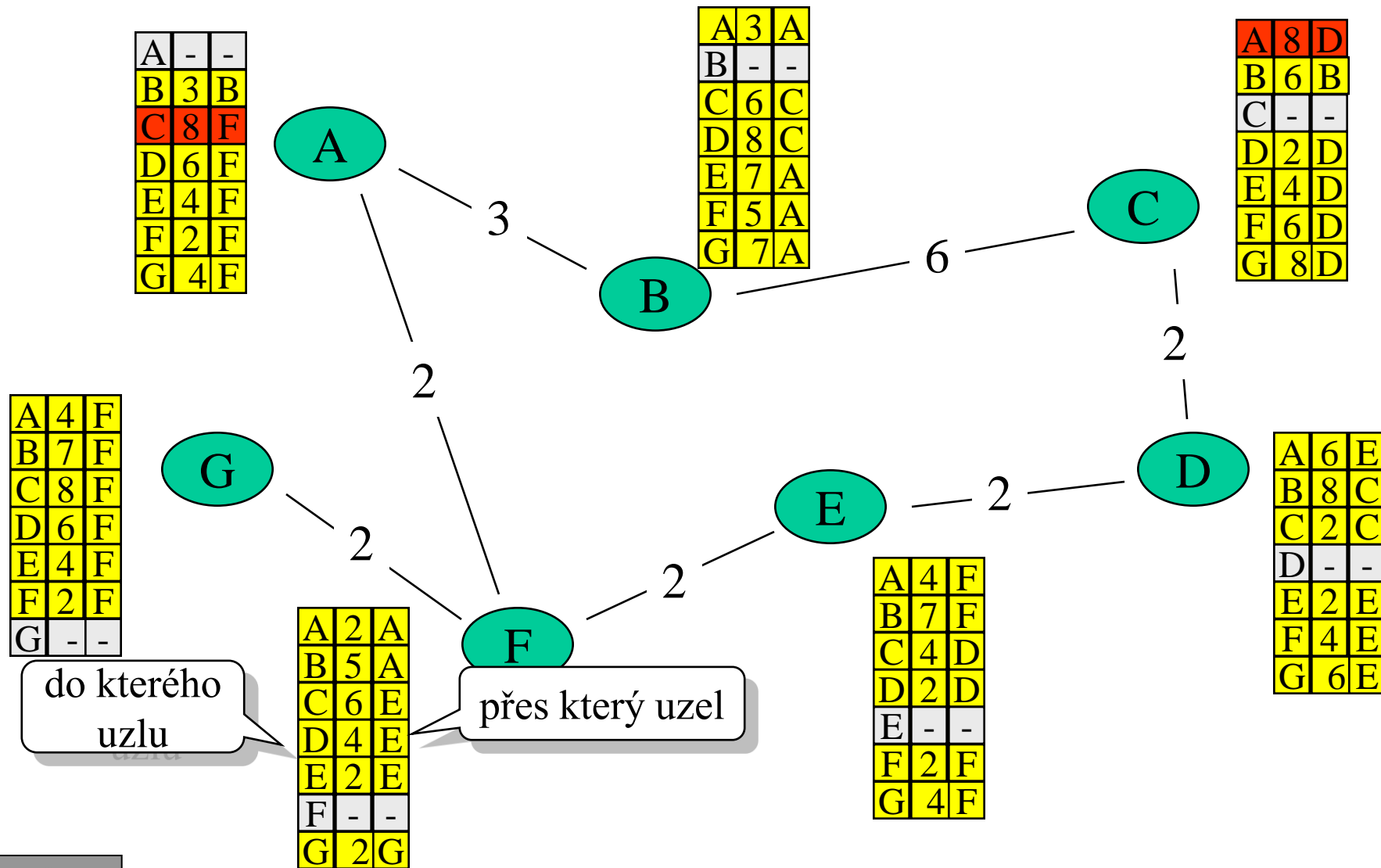

# problém count-to-infinity

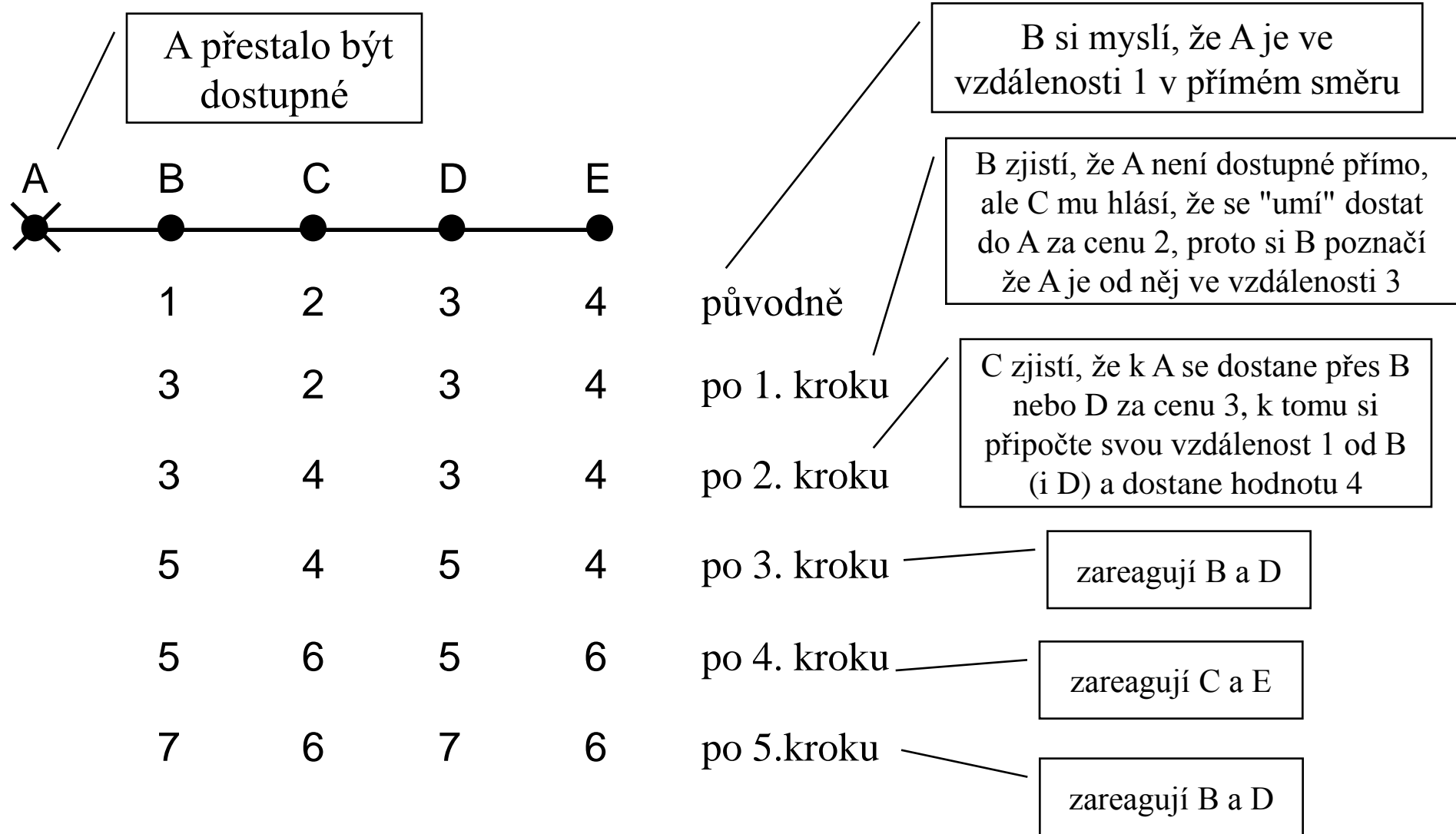

atd. až do nekonečna

# řešení problému "count-to-infinity"

- metoda "split horizon"
  - směrovač nebude inzerovat "zpátky"
    - jde-li o cestu do A, kterou se Y dozví od X, pak Y nebude cestu do A zpětně inzerovat uzlu X, od kterého ji získal
- doplněk: poisoned reverse
  - uzel Y inzeruje zpět uzlu X dostupnost s hodnotou "nekonečno"
- existují takové topologie, kde i toto řešení selhává

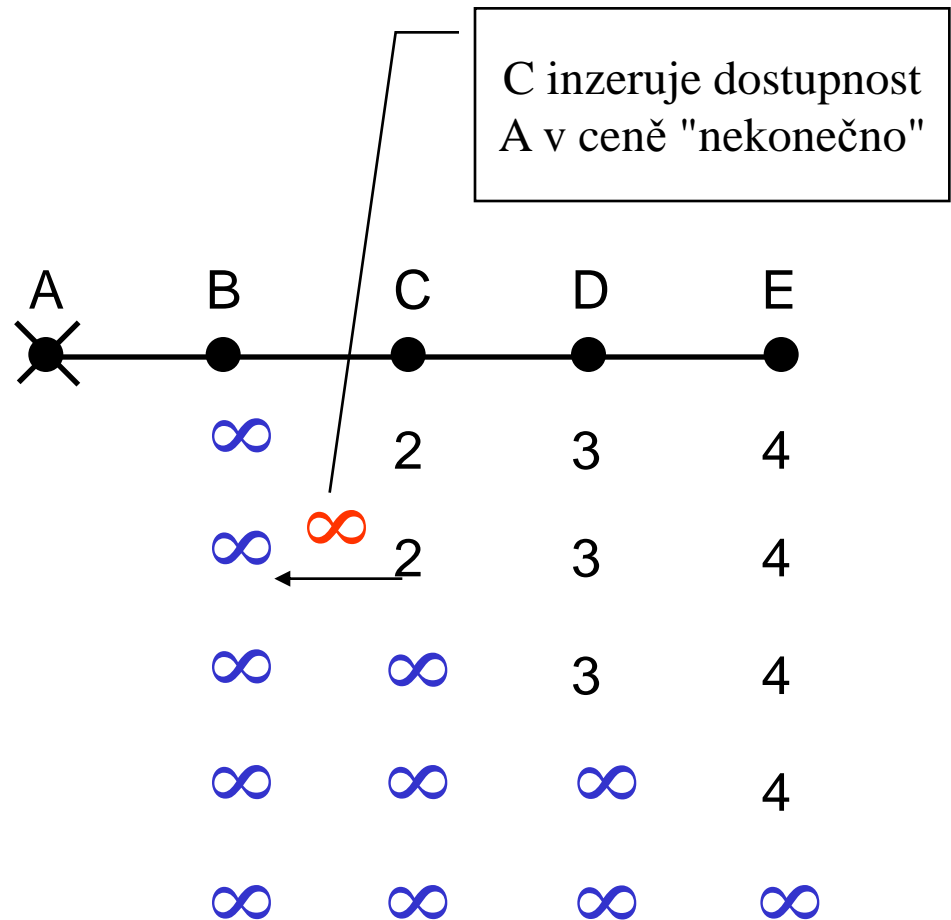

# protokol RIP (Routing Information Protocol)

- protokol typu vector-distance
  - zabudován již do BSD Unixu v roce 1982
  - metrika: počet přeskoků
    - ale jen do maxima 15!!!
    - nekonečno = 16
  - obsah směrovací tabulky (tzv. "distance vector") je rozesílán **každých 30 sekund ke všem sousedním směrovačům**
    - obsahuje až 25 cílových sítí
    - rozesílá se jako UDP datagram, na port č. 520
- řešení výpadků:
  - pokud není "distance vector" přijat do 180 sekund, je soused/spoj brán jako "mrtvý"
  - následně se použije metoda split horizon with poisoned reverse
- zpracování aktualizačních informací
  - řeší démon routed na úrovni OS
- použití RIP
  - je špatně škálovatelný
  - nelze jej použít pro větší sítě
  - málo stabilní

# algoritmy „link-state“

- modernější, více stabilní než algoritmy vector-distance
- objemy režijních dat, které je třeba šířit po síti, jsou menší
  - a nemusí se posílat tak často
    - stačí jen při změně, nemusí se posílat pravidelně!!!!
- princip:
  - každý uzel pravidelně monitoruje průchodnost spojení ke svým sousedům
    - každou změnu distribuuje po celé síti
  - každý uzel má úplnou informaci o topologii celé sítě a o průchodnosti všech spojů
    - každý uzel si sám počítá nejkratší cesty
    - podle Dijkstrova algoritmu
      - "standardní" algoritmus pro výpočet cest v grafu
      - v praxi poněkud upravený kvůli větší robustnosti, stabilitě a konvergenci
  - každý uzel počítá "za sebe", případná chyba neovlivní ostatní uzly
    - je to náročnější na výpočetní kapacitu
- příklad:
  - protokol OSPF dnes hojně používaný
    - Open Shortest Path First

# fungování link-state algoritmů (OSPF)

- po zapnutí si každý uzel zjistí, jaké má přímé sousedy
  - pomocí paketů protokolu HELLO
- uzel průběžně zjišťuje dobu odezvy svých sousedů
  - posílá jim ECHO pakety, které se ihned vrací
- každý uzel pravidelně sestavuje paket, do kterého dá „naměřené“ hodnoty odezvy svých přímých sousedů (ohodnocení hran)
  - tento paket rozešle všem ostatním uzlům !!!!
    - prostřednictvím záplavového směrování
  - pakety stačí rozesílat jen při změně
    - po úvodním "seznámení" s topologií celé sítě
- každý směrovač postupně „naakumuluje“ zprávy o stavu všech spojů v síti,
  - díky tomu získá informace o úplné topologii sítě
  - získá také všechny informace potřebné pro výpočet cest v síti
- výpočet nejkratších cest probíhá lokálně
  - podle Dijkstrova algoritmu
    - "standardní" algoritmus pro výpočet cest v grafu
    - v praxi poněkud upravený kvůli větší robustnosti, stabilitě a konvergenci
  - každý uzel počítá "za sebe", případná chyba neovlivní ostatní uzly
    - je to náročnější na výpočetní kapacitu

velmi podstatné pro úsporu  
objemu aktualizací  
informací !!!

# srovnání

	Vector distance	Link state
<b>Jak vnímá topologii sítě?</b>	"pohledem svých sousedů"	vnímá celou topologii celé sítě
<b>Způsob výpočtu cest v síti</b>	výpočet je distribuovaný (každý něco přičte k výsledku svých sousedů)	každý si počítá všechno sám
<b>Konvergence výpočtu</b>	pomalá	rychlá
<b>Chyba ve výpočtu</b>	ovlivní ostatní směrovače	neovlivní ostatní výpočty
<b>Aktualizace</b>	musí být časté a pravidelné – každých 30 sekund	stačí při změně (jinak pro osvěžení každých 30 minut)
<b>Komu se posílají aktualizační informace?</b>	<b>přímým sousedům</b>	<b>všem uzlům v síti</b>
<b>Škálovatelnost</b>	špatná (max. 15 hop-ů)	lepší

# hierarchické směrování

- ani algoritmy „link-state“ nejsou vhodné pro opravdu velké sítě
- kde je problém?
  - ve velikosti sítí
    - dnes již jsou tak velké, že objemy aktualizací informací jsou neúnosné
  - ve složitosti správy
    - směrování ve velkých soustavách vzájemně propojených sítí se stává příliš komplikované
  - v rozdílných "routovacích politikách"
    - různí provozovatelé (providéři) mohou chtít aplikovat různé strategie a koncepce ve směrování
- řešení:
  - rozdělit na menší části, s možností řešit jejich směrování autonomně
    - a nešířit podrobné směrovací informace ven
  - v rámci "menších částí" zachovat "úplné" směrování
  - do každé "části" vymezit jeden vstupní bod
    - nebo několik málo vstupních bodů
  - mezi "částmi" směrovat vždy přes jednotné vstupní body



# představa hierarchického směrování

- OSPF předpokládá následující hierarchii:
  - AS
    - autonomní systém
  - backbone area
    - páteřní systém v rámci AS
  - area
    - oblast v rámci AS, připojenou k "backbone area"

AS - autonomní systém

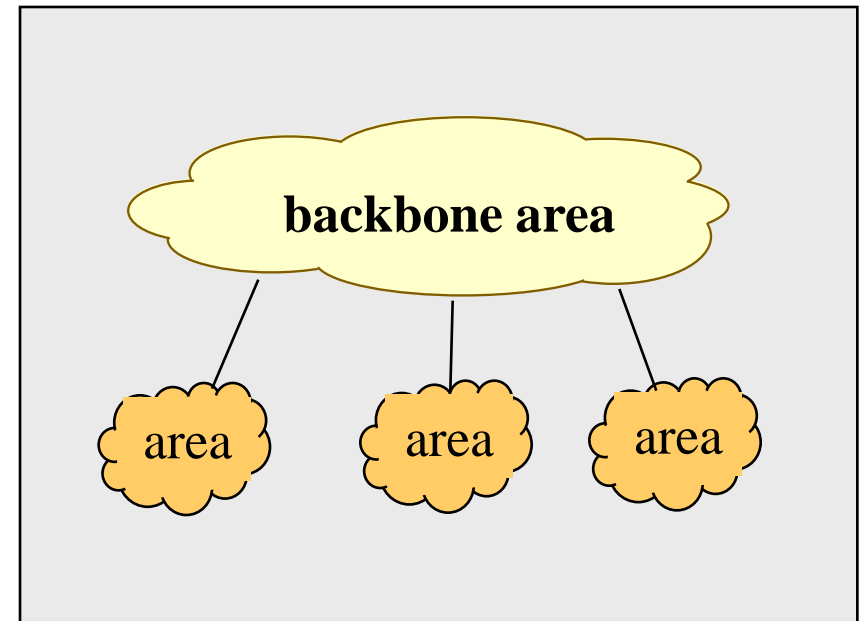

- představa fungování:
  - *detailní směrovací informace neopouští příslušnou oblast (area) !!!*
  - komunikace s jinými oblastmi se děje pouze přes vymezené "přestupní body" a přes "nadřízené" oblasti
    - z "area" do "area" přes "backbone area", z
    - z "backbone area" do jiné "backbone area" přes autonomní systém

# hierarchické směrování dle OSPF

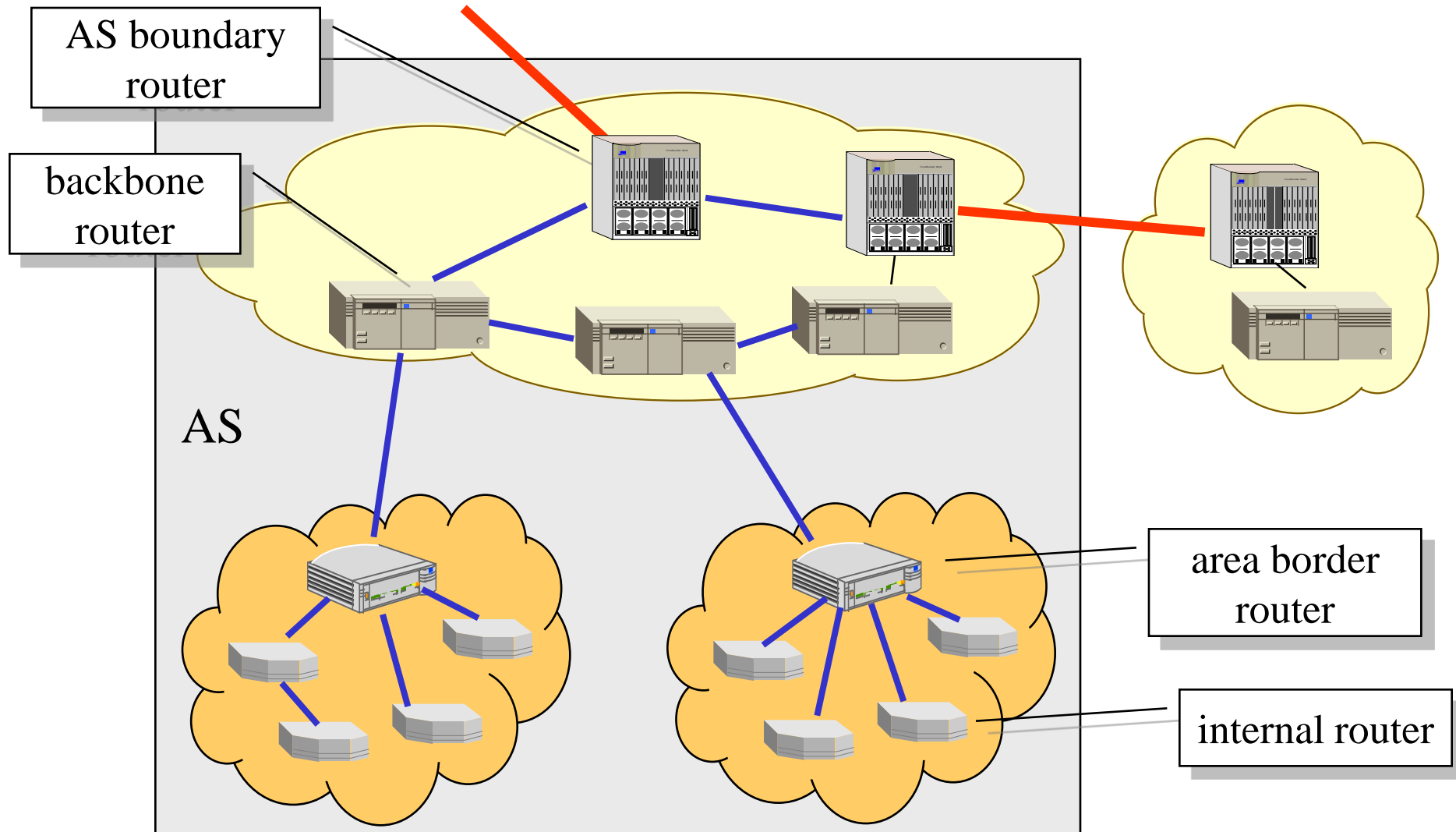

# princip fungování hierarchického směrování v OSPF

- detailní směrovací informace neopouští oblasti (area)
  - záplavové šíření aktualizačních informací se zastavuje na hranici oblasti
  - interní routery mají detailní směrovací informace o vnitřku oblasti, vše ostatní implicitně směřují na "hraniční směrovač"
- "hraniční směrovače" sumarizují informace o dostupnosti sítí v oblasti a předávají je ostatním "hraničním směrovačům"
  - informace ve smyslu: *"přes mne jsou dostupné sítě X.Y.Z až X.Y.W"*
- na úrovni páteřních oblastí se vše opakuje
  - páteřní směrovače mají detailní informace o směrování uvnitř páteře
  - mimo páteřní oblast (do jiného AS) se šíří pouze sumarizované "intervalové" informace
    - informace typu "v našem AS jsou sítě X.Y až X.Z"

tyto informace mohou  
být velmi "malé"

# Interior vs. Exterior Gateway Protocols

- Interior Gateway Protocols:
  - provozovatelé sítí se mohou sami rozhodnout, jaké směrovací protokoly (a způsoby šíření aktualizací informací) použijí v rámci AS i jednotlivých oblastí
  - v úvahu připadají zejména:
    - OSPF
    - RIP (dříve, dnes jen pro malé oblasti)
    - IGRP (Interior Gateway Routing Protocol, od firmy Cisco, typu vector distance)
    - EIGRP (Enhanced Interior Gateway Routing Protocol, Cisco, hybrid mezi vector distance a link state)
- Exterior Gateway Protocols
  - jsou nutné pro vzájemnou komunikaci mezi autonomními systémy (AS)
    - mezi AS boundary routers
  - umožňují definovat pravidla vzájemné komunikace mezi jednotlivými autonomními systémy
  - příklad:
    - BGP, Border Gateway Protocol

# využití AS - peering

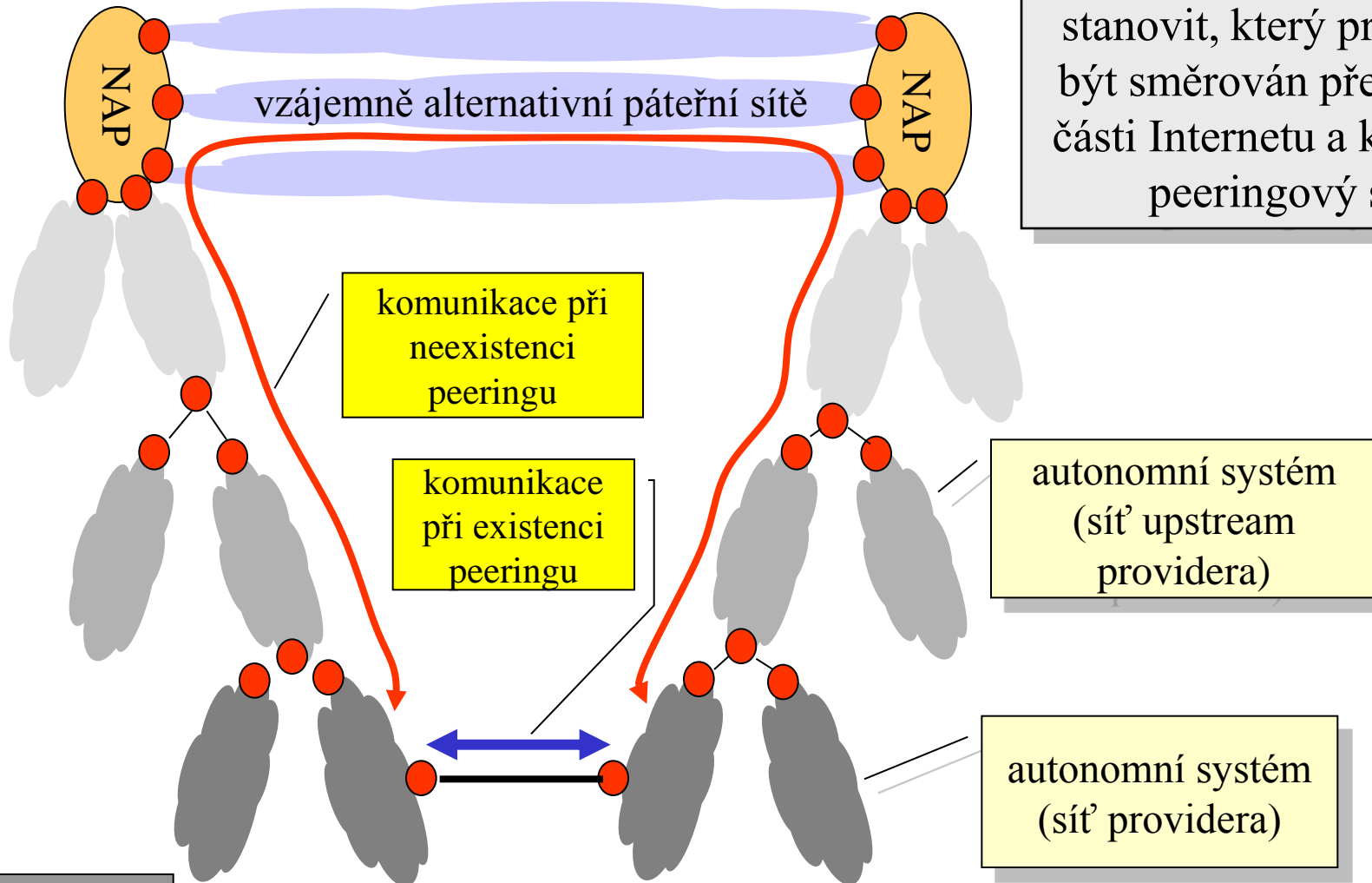

díky existenci AS je možné stanovit, který provoz má být směrován přes páteřní části Internetu a který přes peeringový spoj

# předcházení zahlcení (congestion control)

- další úkol síťové vrstvy
- podobné řízení toku, ale jde o jiný problém
  - řízení toku (flow control):
    - jde o "point-to-point" záležitost, mezi jedním odesilatelem a jedním příjemcem
      - netýká se sítě mezi nimi
  - předcházení zahlcení (congestion control):
    - týká se zátěže celé sítě, datový tok od všech odesílatelů se sčítá a nesmí (neměl by) překročit hranici, kterou je síť schopna zvládnout

- zahlcení
  - stav, kdy přenosová síť musí zahazovat přenášené pakety, protože je nedokáže zpracovat (přenést)
- jak řešit?
  - "dopředné" techniky (open loop)
    - neberou v úvahu aktuální stav sítě
      - snaží se o dobrý návrh, tak aby k zahlcení vůbec nedocházelo
      - aplikují různá omezení již při odesílání, nebo v průběhu přenosu
  - "zpětnovazební" techniky (closed loop)
    - skrze zpětnou vazbu reagují na aktuální stav sítě
      - regulují odesílání podle toho, v jakém stavu je právě síť

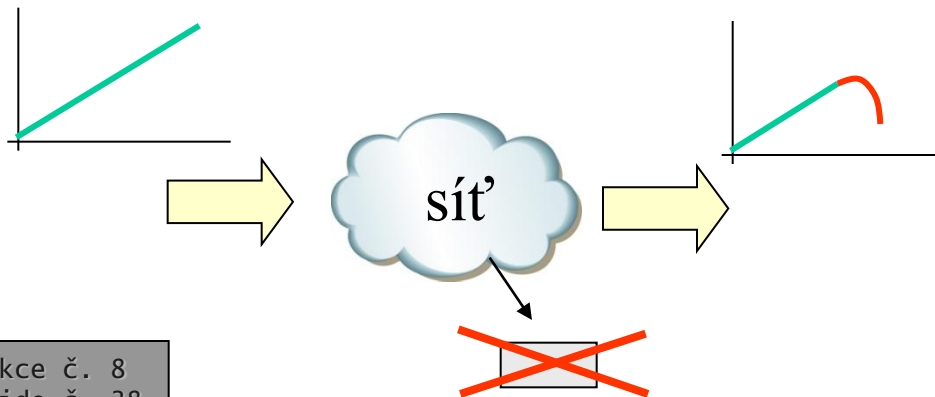

# zpětnovazební techniky

- s explicitní zpětnou vazbou
  - odesílatel dostává od sítě explicitní informaci o tom, zda došlo/nedošlo/hrozí zahlčení
    - podle toho mění své chování
- příklad:
  - síťová vrstva TCP/IP
    - datové pakety přenáší protokol IP
    - pokud došlo k zahlčení, informuje o tom odesílatele
    - informace přenáší protokol ICMP (Internet Control Message Protocol)
    - ICMP Source Quench
      - zpráva o tom, že došlo k zahlčení
      - neexistuje "protipól" (kladná zpráva, o tom že zahlčení pominulo)!!!
    - reakce odesílatele není definována
      - je ponechána na implementaci
- bez explicitní zpětné vazby
  - odesílatel sám usuzuje na to, zda došlo k zahlčení nebo nikoli
    - z jiných skutečností, například z průběhu odezvy příjemce, z míry ztrátovosti paketů atd.
- příklad:
  - protokol TCP
    - zajišťuje spolehlivý přenos
    - dostává potvrzení od příjemce
    - pokud nedostane potvrzení v časovém limitu, interpretuje to jako zahlčení !!!!
      - reaguje tak, že přechází na jednotlivé potvrzování (stop&wait)
      - teprve postupně zvyšuje zátěž, vždy na dvojnásobek, jakmile dostane kladné potvrzení (zvětšuje si okénko na dvojnásobek)

# "dopředné" techniky

- řeší se snáze, pokud se používají virtuální okruhy
- příklad:
  - nově navazované virtuální okruhy se vedou mimo zahlcené části sítě
  - při navazování spojení je "uzavřen kontrakt se sítí"
    - ten, kdo navazuje spojení, říká kolik zdrojů bude od sítě potřebovat
    - síť buď požadavky akceptuje (a vyhradí si k tomu potřebné zdroje), nebo odmítne spojení navázat
    - takto to funguje např. v ATM
- triviální řešení:
  - předimenzování sítě
- traffic conditioning
  - obecně techniky ovlivňování datového toku, aby "lépe prošel" skrze přenosovou síť
  - varianta: traffic policing
    - co je nad určitý limit, je eliminováno (zahozeno)
      - již u odesilatele/po cestě
  - varianta: traffic shaping
    - snaha různě "tvarovat" datový tok
    - například chvíli pozdržet pakety, aby byly odesílány s rovnoměrnými odstupy

používá se například u českého ADSL